

# Instrucciones generales para instalación, uso y mantenimiento

\*\*\*\*\*

## Instructions générales pour l'installation, l'utilisation et l'entretien

\*\*\*\*\*

## General instructions for installation, use and maintenance

\*\*\*\*\*

## Allgemeine bedienungssanleitung für Installation, Gebrauch und Wartung

\*\*\*\*\*

## Istruzione generali per l'installazione, l'uso e la manutenzione

\*\*\*\*\*

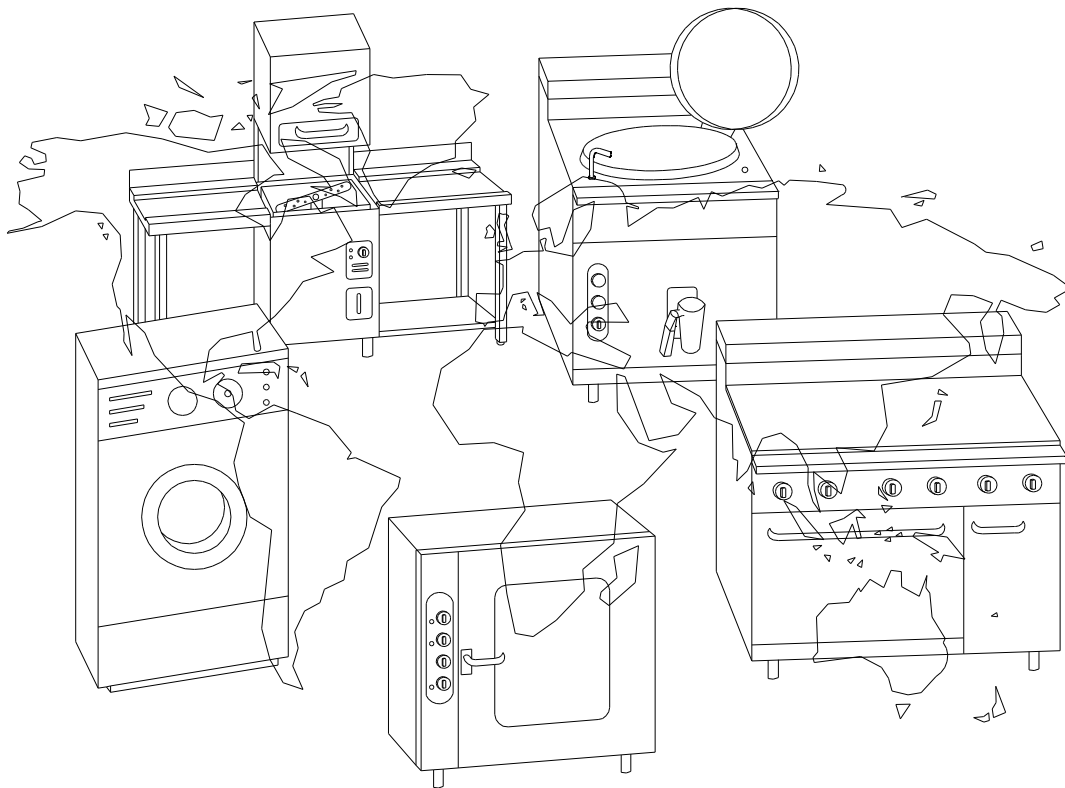

**MARMITAS ELECTRICAS /  
MARMITES ELECTRIQUES /  
ELECTRIC BOILING PANS /  
ELEKTRO-KOCHKESSEL  
MARMITTE ELETTRICHE**

### **Mods.:**

ME9-10 BM, ME9-15BM  
MPE9-10 BM MPE9-15 BM,  
ME9-10 BMS, ME9-15 BMS,  
MPE9-10 BMS MPE9-15 BMS

ME-710 BM

# MARMITAS GAMA 900

ME9-10 BM, ME9-15 BM, MPE9-10 BM, MPE9-15 BM

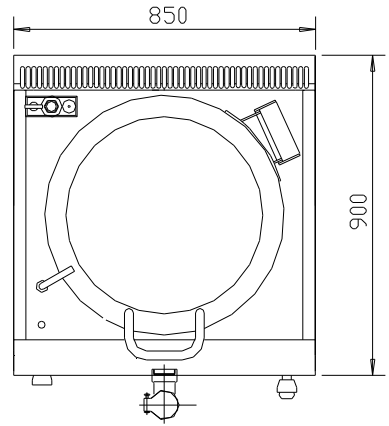
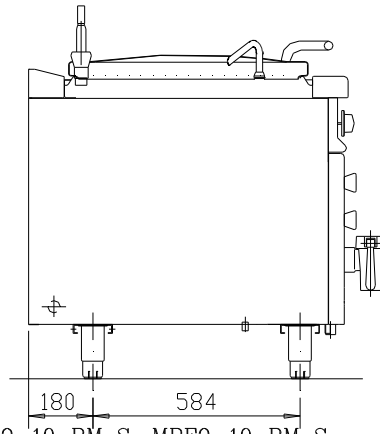
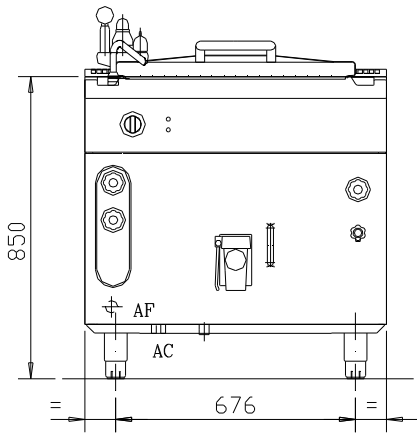

ME9-10 BM S, MPE9-10 BM S

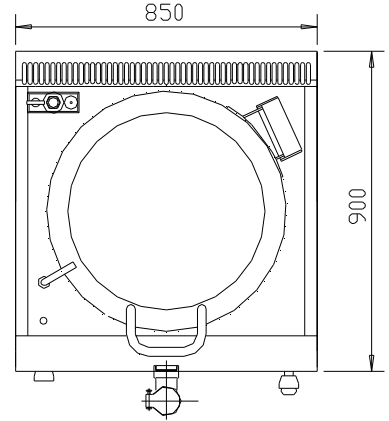
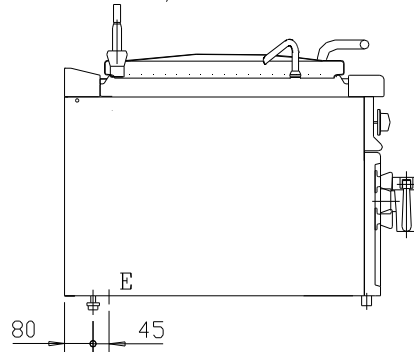
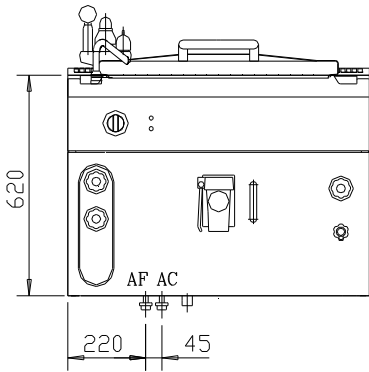

ME9-15 BM S, MPE9-15 BM S

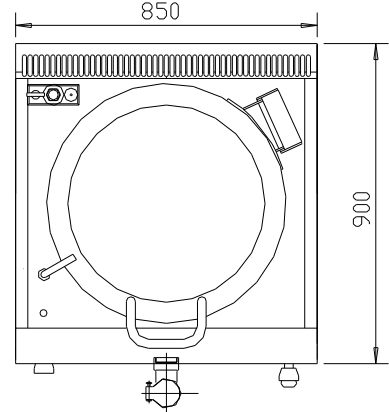
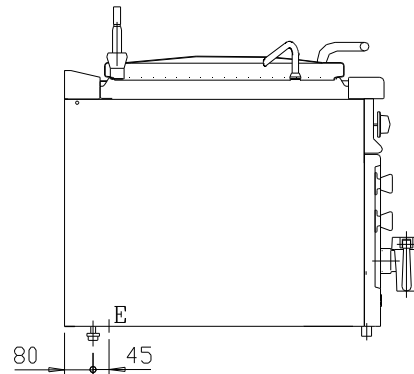
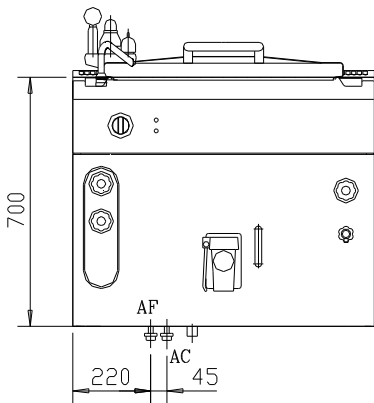

# MARMITAS GAMA 700

ME-710 BM

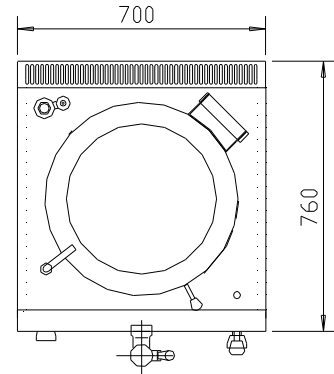
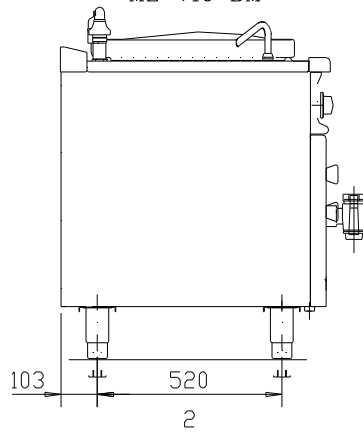
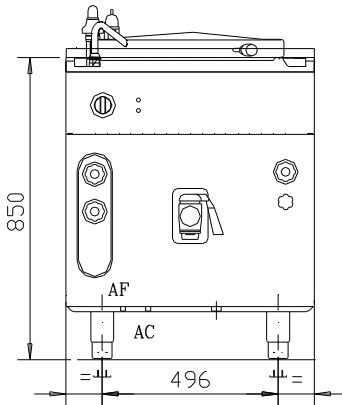

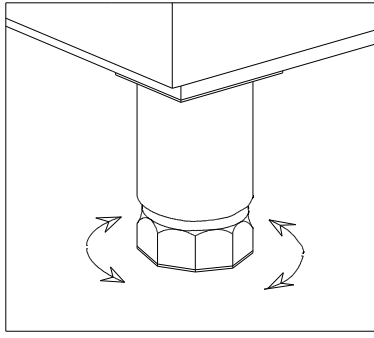

Fig. 1

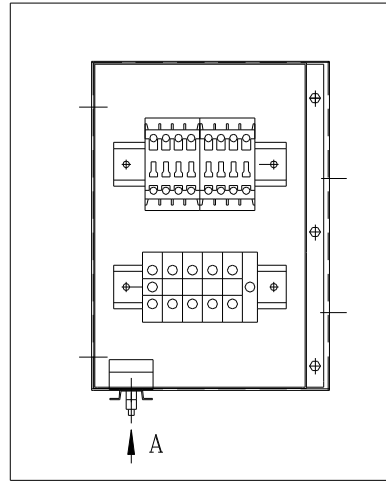

Fig. 2

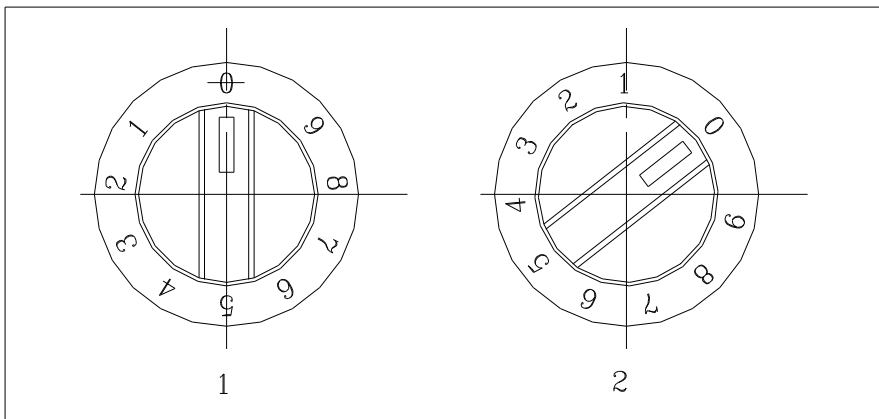

Fig. 3

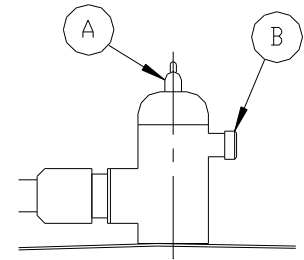

Fig. 4

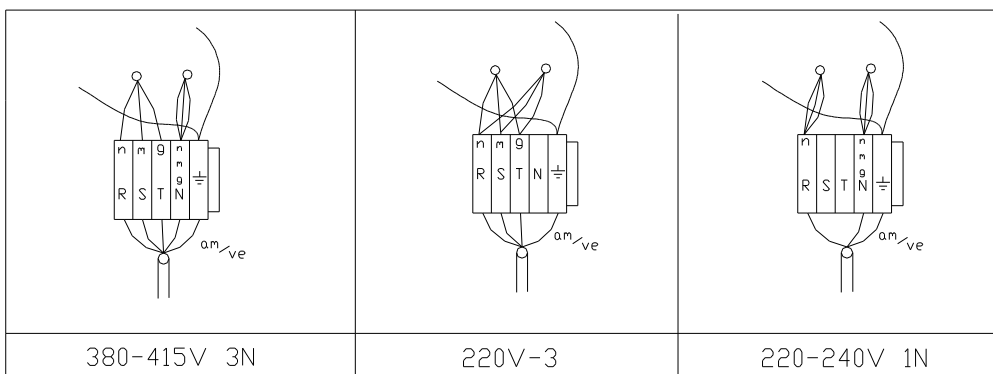

Fig. 5

# 1.- INSTALACIÓN

## 1.1.- Emplazamiento.

El emplazamiento y la instalación eléctrica deberá hacerse siempre por un TÉCNICO AUTORIZADO, respetando las normas de cada país.

- Respetar las normas de cada país.
- Nivelar y regular la altura del aparato (Fig. 1).

## 1.2.- Conexión eléctrica.

- Verificar que la tensión de la red corresponde a la que indica la placa matrícula.
- Colocar un interruptor general independiente al aparato cuya distancia entre contactos sea igualó superior a 3mm.
- Es obligatorio conectar la máquina a tierra.
- Passar el cable manguera por el prensa-estopas indicado en el punto E del aparato y conectar en la regleta de conexiones (Fig. 5).
- La toma de agua y su ubicación en el aparato, viene definida en la pagina 1 con la letra AF y AC.

## 1.3.- Cuadro de características.

MODELO			GAMA 900				GAMA 700
			ME9-10 BM ME9-10 BMS	ME9-15 BM ME9-15 BMS	MPE9-10 BM MPE9-10 BMS	MPE9-15 BM MPE9-15 BMS	ME-710 BM
DIMENSIONES EXTERNAS	(mm)	Anchura	850	850	950	850	700
		Profundidad	900	900	900	900	760
		Altura	850/620	850	850/620	850	850
CARACTERISTICAS DE LA CUBA	(mm)	Diámetro	630	630	630	630	500
		Profundidad	366	527	366	527	455
		Capacidad	100	150	100	150	80
PESO NETO (KG.)			100/90	110/100	115/105	125/115	79
NÚMERO DE RESISTENCIAS			2	2	2	2	1
TENSION DE ALIMENTACION	220V 3	Sección cable	3x10mm <sup>2</sup> +T	3x10mm <sup>2</sup> +T	3x10mm <sup>2</sup> +T	3x10mm <sup>2</sup> +T	3x4mm <sup>2</sup> +T
		Fusible Int. gal.	63A	63A	63A	63A	32A
	220V...240V 1N	Sección cable	2x25mm <sup>2</sup> +T	2x25mm <sup>2</sup> +T	2x25mm <sup>2</sup> +T	2x25mm <sup>2</sup> +T	2x10mm <sup>2</sup> +T
		Fusible Int. gal.	100A	100A	100A	100A	50A
	380...415V 3N	Sección cable	3x6mm <sup>2</sup> +N+T	3x6mm <sup>2</sup> +N+T	3x6mm <sup>2</sup> +N+T	3x6mm <sup>2</sup> +N+T	3x1.5mm <sup>2</sup> +N+T
		Fusible Int. gal.	32A	32A	32A	32A	16A
POTENCIA TOTAL Kw			18	18	18	18	9

## 2.- USO

### 2.1.- Utilización.

Una vez instalado el aparato limpiar el interior de la cuba. Usar agua y detergente, no usar productos abrasivos. No usar mangueras de agua para la limpieza del aparato.

### 2.2.- Panel de mandos.

ME9-10 BM, ME9-15 BM, MPE9-10 BM, MPE9-15 BM, ME9-10 BMS, ME9-15 BMS, MPE9-10 BMS, MPE9-15 BMS, ME-710 BM

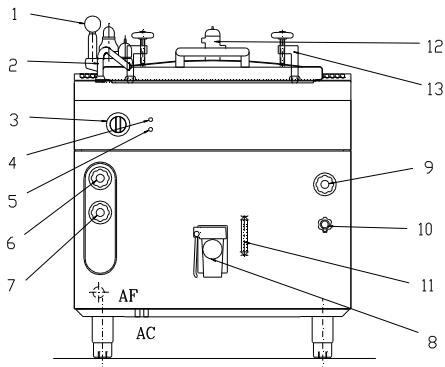

- 1.- Sistema de seguridad baño-maría.
- 2.- Grifo de llenado
- 3.- Mando regulador de energía
- 4.- Piloto conexión
- 5.- Piloto calentamiento
- 6.- Grifo entrada agua caliente
- 7.- Grifo entrada agua fría
- 8.- Grifo vaciado de cuba.
- 9.- Grifo de llenado baño maría
- 10.- Grifo nivel del baño maría
- 11.- Visualizador de nivel
- 12.- Valvula de seguridad
- 13.- Brida de bloqueo de la tapa

Visualizador de nivel solo en gama 900

### 2.3.- Funcionamiento de las resistencias.

TABLA 1

- a) Accionar el interruptor general.
- b) Girar el mando del regulador en sentido horario hasta que se encienda el piloto 4 (Posición 2, Fig. 3).
- c) Girar el mando del regulador en sentido horario a la posición deseada, (Fig. 3, TABLA 1). Se enciende el piloto 5.
- d) Para apagar, girar el mando del termostato en sentido horario hasta la posición 1 de APAGADO (0).

POSICION	TEMP. APROX.
1	6
2	10
3	15
4	19
5	26
6	41
7	53
8	73
9	100

#### 2.3.1.- Funcionamiento.

##### Funcionamiento modelo Marmita Baño-María

- a) Abrir el grifo nivel y el grifo de llenado de la cámara del baño-maría.
- b) Cuando comience a salir agua por el rebosadero, cerrar PRIMERO el grifo de llenado y a continuación el grifo rebosadero.
- c) Girar el mando del regulador en sentido horario a la posición deseada.
- d) Al calentarse el agua del baño-maría, aumentará la presión de la cámara hasta alcanzar la presión de trabajo 0.2-0.4 kg./cm<sup>2</sup> controlado mediante el presostato.
- e) Comprobar periódicamente el nivel del baño-maría.

## **Funcionamiento modelo Marmita Presión Baño-María**

- a) La gran ventaja es la rapidez y la calidad de la cocción.
- b) Una vez introducidos los alimentos, se cierra la tapa con las cuatro bridas de bloqueo.
- c) Girar el mando del regulador en sentido horario a la posición deseada.
- d) El comienzo de la cocción se advierte por la salida de vapor por la válvula de seguridad.
- e) Cuando la marmita ha alcanzado la presión de trabajo ( $30 \text{ gr/cm}^2$ ) la pieza A (cuerpo central) (Fig. 4) habrá comenzado a girar y elevarse.
- f) Para destapar la tapa se deben desconectar los quemadores, girar la pieza B, que es el mando posicionador (Fig. 4),  $90^\circ$ . Cuando se observa que ha cesado la salida de vapor, aflojar y desplazar las bridas.

### **2.3.2.- Termostato de seguridad**

- a) Si por el descuido el baño-maría llegará a vaciarse totalmente de agua, la temperatura aumentaría en su interior hasta que el termostato de seguridad nos desconecta las resistencias.
- b) Para rearmar el aparato, llenar el baño-maría de agua y pulsar el botón rojo "A" ( Fig. 2).
- c) Si el termostato de seguridad nos volviera a cortar llamar al Servicio de Asistencia Técnica.

### **2.4.- Vaciado de la cuba.**

Para vaciar la cuba, el aparato dispone de un grifo de vaciado.

## **3.- MANTENIMIENTO**

### **3.1.- Limpieza diaria.**

- a) Limpiar diariamente todas las superficies de acero inoxidable y el interior de la cuba con agua templada y detergente.
- b) No raspar las superficies de acero inoxidable con espátulas o cepillos de alambre de hierro
- c) No hay que utilizar mangueras de agua para limpiar el aparato, ya que puede afectar a elementos funcionales del mismo.
- d) Si no se va a utilizar durante un periodo de tiempo más o menos largo, cubrir las superficies con una capa fina de vaselina, sobre todo el interior de la cuba.

### **3.2.1.- Sustitución del termostato.**

- REGULADOR DE ENERGIA
- TERMOSTATO DE SEGURIDAD
- RESISTENCIA
- PRESOSTATO

La sustitución de un componente funcional deberá ser efectuada por un TÉCNICO AUTORIZADO

Antes de comenzar a manipular el aparato desconectar el interruptor general.

### **3.2.2- Sustitución del regulador de energía.**

- a) Extraer el panel frontal y el panel portamandos.
- b) Soltar las conexiones eléctricas del regulador.
- c) Sustituir por el nuevo componente.
- d) Realizar el proceso de montaje en el sentido inverso.

### **3.2.3- Sustitución del termostato de seguridad.**

- a) Extraer el panel frontal y soltar la tapa de la caja eléctrica.
- b) Extraer el bulbo de su alojamiento y sustituir por su nuevo componente.
- c) Realizar el proceso de montaje en el sentido inverso.

### **3.2.4- Sustitución de resistencias.**

- a) Extraer el panel frontal.
- b) Soltar las conexiones eléctricas de la resistencia a sustituir.
- c) Sustituir por el nuevo componente.
- d) Realizar el proceso de montaje en el sentido inverso.

# 1.- INSTALLATION

## 1.1.- Mise en place.

La mise en place et l'installation électrique de l'appareil doivent toujours être effectuées par un **TECHNICIEN AUTORISÉ**.

- Respecter les normes de chaque pays.
- Procéder à la mise à niveau et au réglage en hauteur de l'appareil (Fig. 1).

## 1.2.- Raccordement électrique.

- Vérifier que la tension du secteur corresponde bien a celle indiquée sur la plaque signalétique de l'appareil.
- Installer sur la prise de secteur un interrupteur général indépendant de l'appareil, avec une distance entre contacts égale ou supérieure à 3 mm.
- Il est obligatoire d'installer un dispositif différentiel de dérivation à la terre.
- Passer le câble-gaine sur le presse-étoupe indiqué sur le point E de l'appareil et raccorder la réglette de raccordement électrique (Fig. 5).
- Le raccordement à l'alimentation d'eau est défini à la Pag. 1 (AF et AC).

## 1.3.- Tableau des caractéristiques.

MODÈLE			GAMME 900				GAMME 700
			ME9-10 BM ME9-10 BMS	ME9-15 BM ME9-15 BMS	MPE9-10 BM MPE9-10 BMS	MPE9-15 BM MPE9-15 BMS	ME-710 BM
ENCOMBREMENT T'HORS TOUT	(mm)	Largeur	850	850	950	850	700
		Profondeur	900	900	900	900	760
		Hauteur	850/620	850	850/620	850	850
CARACTÉRIST DE LA CUVE	(mm)	Diamètre	630	630	630	630	500
		Profondeur	366	527	366	527	455
		Capacité	100	150	100	150	80
POIDS NET (KG)			100/90	110/100	115/105	125/115	79
NOMBRE DE RESISTANCES			2	2	2	2	1
TENSION D' ALIMENTATION	220V 3	Section câble	3x10mm <sup>2</sup> +T	3x10mm <sup>2</sup> +T	3x10mm <sup>2</sup> +T	3x10mm <sup>2</sup> +T	3x4mm <sup>2</sup> +T
		Fusible int. gén.	63A	63A	63A	63A	32A
	220V...240V 1N	Section câble	2x25mm <sup>2</sup> +T	2x25mm <sup>2</sup> +T	2x25mm <sup>2</sup> +T	2x25mm <sup>2</sup> +T	2x10mm <sup>2</sup> +T
		Fusible int. gén.	100A	100A	100A	100A	50A
380...415V 3N	Section câble	3x6mm <sup>2</sup> +N+T	3x6mm <sup>2</sup> +N+T	3x6mm <sup>2</sup> +N+T	3x6mm <sup>2</sup> +N+T	3x1.5mm <sup>2</sup> +N+T	
	Fusible int. gén.	32A	32A	32A	32A	16A	
PUISSANCE TOTALE		Kw	18	18	18	18	9

## 2.- UTILISATION

### 2.1.- Utilisation.

Une fois l'appareil installé, nettoyer l'intérieur de la cuve. Utiliser de l'eau et du détergent. Ne jamais utiliser de produits abrasifs. Ne pas utiliser de jet d'eau pour le nettoyage de l'appareil.

### 2.2.- Bandeau de commandes.

ME9-10 BM, ME9-15 BM, MPE9-15 BM, ME9-10 BMS, ME9-15 BMS, MPE9-15 BMSME-710 BM

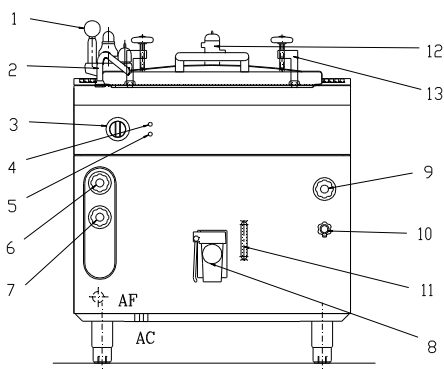

- 1.- Système sécurité bain-marie.
- 2.- Robinet de remplissage.
- 3.- Commande réglage énergie.
- 4.- Voyant appareil branché.
- 5.- Voyant de fonctionnement.
- 6.- Robinet entrée d'eau chaude.
- 7.- Robinet entrée d'eau froide.
- 8.- Robinet vidange cuve.
- 9.- Robinet remplissage bain.
- 10.- Robinet niveau bain.
- 11.- Visuel niveau.
- 12.- Soupape de sécurité.
- 13.- Bride blocage couvercle.

Visuel de niveau uniquement gamme 900

### 2.3.- Fonctionnement des résistances.

- a) Allumer l'interrupteur général
- b) Faire tourner la commande du régulateur dans le sens des aiguilles d'une montre jusqu'à ce que le voyant 4 s'allume (Position 2, Fig. 3).
- c) Faire tourner la commande du régulateur dans le sens des aiguilles d'une montre jusqu'à la position souhaitée (Fig. 3, TABLEAU 1). Le voyant 5 s'allume.
- d) Pour éteindre les résistances, faire tourner la commande du thermostat dans le sens inverse des aiguilles d'une montre jusqu'à la position 1 ÉTEINT (0).

TABLEAU 1

POSITION	% PUISSANCE
1	6
2	10
3	15
4	19
5	26
6	41
7	53
8	73
9	100

#### 2.3.1.- Fonctionnement.

##### Fonctionnement du modèle Marmites Bain-Marie.

- a) Ouvrir le robinet niveau et le robinet de remplissage du bain-marie.
- b) Dès que l'eau commence à sortir par le trop-plein, fermer EN PREMIER LIEU, le robinet de remplissage et ensuite le robinet du trop-plein.
- c) Faire tourner la commande du régulateur jusqu'à la position souhaitée.
- d) Au fur et à mesure que la température de l'eau du bain-marie augmente, la pression augmente également jusqu'à atteindre la pression de travail de 0.2-0.4 kg./cm<sup>2</sup>, contrôlée par le pressostat.
- e) Vérifier régulièrement le niveau du bain-marie.

## **Fonctionnement du modèle Marmites Pression Bain-Marie.**

- a) Le principal avantage de ce modèle est la rapidité et la qualité de cuisson.
- b) Une fois les aliments introduits dans la marmite, fermer le couvercle à l'aide des quatre brides de blocage.
- c) Faire tourner la commande du régulateur jusqu'à la position souhaitée.
- d) La vapeur s'échappe à travers la soupape de sécurité, indiquant que la cuisson est engagée.
- e) Lorsque la marmite a atteint la pression de travail (30gr/cm) la pièce A (corps central) (Fig. 6) commence à tourner et à s'élever.
- f) Pour retirer le couvercle, éteindre les résistances et faire tourner la pièce B (Fig. 6) à 90°. Lorsque la vapeur a cessé de s'échapper, desserrer et libérer les brides.

### **2.3.2.- Thermostat de sécurité.**

- a) Si, par mégarde, le bain-marie arrive à se vider totalement d'eau, la température augmentera jusqu'à ce que le thermostat de sécurité coupe le fonctionnement des résistances.
- b) Pour réarmer l'appareil, remplir le bain-marie d'eau et appuyer sur le bouton rouge "A" ( Fig. 2).
- c) Si le thermostat de sécurité saute à nouveau, appeler le Service d'Assistance Technique.

### **2.4.- Vidange de la cuve.**

L'appareil dispose d'un robinet pour effectuer la vidange.

## **3.- ENTRETIEN**

### **3.1.- Entretien quotidien.**

- a) Nettoyer tous les jours les surfaces en acier inoxydable et l'intérieur de la cuve avec de l'eau tiède et du détergent.
- b) Ne pas râcler les surfaces en acier inoxydable avec des spatules ou des brosses en fer.
- c) Ne pas utiliser de jet d'eau pour le nettoyage de l'appareil, pour éviter d'endommager les éléments fonctionnels.
- d) Si l'appareil ne va pas être utilisé pendant une période prolongée, couvrir les surfaces d'une fine couche de vaseline, l'intérieur de la cuve en particulier.

### **3.2.1.- Remplacement du thermostat.**

- RÉGULATEUR D'ÉNERGIE
- THERMOSTAT DE SÉCURITÉ
- RÉSISTANCE
- PRESSOSTAT

Le remplacement de tout composant fonctionnel doit être réalisé par un **TECHNICIEN AUTORISÉ**.

Avant de commencer à manipuler l'appareil, le débrancher complètement.

### **3.2.2- Remplacement du régulateur d'énergie**

- a) Retirer le capot avant et le bandeau de commandes.
- b) Dévisser les raccordements électriques du régulateur.
- c) Installer le nouveau composant.
- d) Remonter le tout, en suivant l'ordre inverse.

### **3.2.3- Remplacement du thermostat de sécurité.**

- a) Retirer le capot avant et dévisser le boîtier électrique.
- b) Retirer le thermostat et le remplacer par le nouveau composant.
- c) Remonter le tout, en suivant l'ordre inverse.

### **3.2.4- Remplacement des résistances.**

- a) Retirer le capot avant.
- b) Dévisser les raccordements électriques de la résistance à remplacer.
- c) Installer le nouveau composant.
- d) Remonter le tout, en suivant l'ordre inverse.

# 1.- INSTALLATION

## 1.1.- Positioning.

Positioning and electrical installation should always be carried out by an AUTHORISED SERVICE ENGINEER, complying with the standards of the country in question.

- Comply with the relevant standards.
- Level and adjust the height of the appliance (Fig. 1).

## 1.2.- Electrical connection.

- Check that the mains voltage corresponds to that indicated on the specifications plate.
- Fit a general switch independent of the appliance with a distance between contacts greater or equal to 3mm.
- The machine must be earthed.
- Pass the sheathed cable through the gland indicated at point E of the appliance and connect to the connection strip (Fig. 5).
- The water intake and its location in the appliance, are shown on page 2 marked AF and AC respectively.

## 1.3.- Technical Specifications.

MODEL			900 SERIES				700 SERIES
			ME9-10 BM ME9-10 BMS	ME9-15 BM ME9-15 BMS	MPE9-10 BM MPE9-10 BMS	MPE9-15 BM MPE9-15BMS	ME-710 BM
EXTERNAL DIMENSIONS	(mm)	Width	850	850	950	850	700
		Depth	900	900	900	900	760
		Height	850/620	850	850/620	850	850
TUB SPECIFICATIONS	(mm)	Diameter	630	630	630	630	500
		Depth	366	527	366	527	455
		Capacity	100	150	100	150	80
NET WEIGHT (KG)			100/90	110/100	115/105	125/115	79
NUMBER OF HEATING ELEMENTS			2	2	2	2	1
SUPPLY VOLTAGE	220V 3	Cable section	3x10mm <sup>2</sup> +T	3x10mm <sup>2</sup> +T	3x10mm <sup>2</sup> +T	3x10mm <sup>2</sup> +T	3x4mm <sup>2</sup> +T
		Gen. Switch fuse	63A	63A	63A	63A	32A
	220V...240V 1N	Cable section	2x25mm <sup>2</sup> +T	2x25mm <sup>2</sup> +T	2x25mm <sup>2</sup> +T	2x25mm <sup>2</sup> +T	2x10mm <sup>2</sup> +T
		Gen. Switch fuse	100A	100A	100A	100A	50A
	380...415V 3N	Cable section	3x6mm <sup>2</sup> +N+T	3x6mm <sup>2</sup> +N+T	3x6mm <sup>2</sup> +N+T	3x6mm <sup>2</sup> +N+T	3x1.5mm <sup>2</sup> +N+T
		Gen. Switch fuse	32A	32A	32A	32A	16A
TOTAL POWER Kw			18	18	18	18	9

## 2.- USE

### 2.1.- Use of the appliance.

After installing the appliance clean the inside of the tub. Use water and detergent, do not use abrasive products. Do not use water hoses for cleaning the appliance.

### 2.2.- Control Panel.

ME9-10 BM, ME9-15 BM, MPE9-10 BM, MPE9-15 BM, ME9-10 BMS, ME9-15 BMS, MPE9-10 BMS, MPE9-15 BMS ME-710 BM

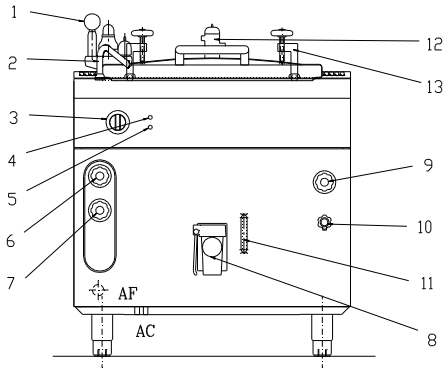

- 1.- Bain-marie safety system.
- 2.- Filling tap
- 3.- Energy regulator control
- 4.- Connection pilot light
- 5.- Heating pilot
- 6.- Hot water inlet tap
- 7.- Cold water inlet tap
- 8.- Tub emptying tap
- 9.- Bain-marie filling tap
- 10.- Bain marie level tap
- 11.- Level display
- 12.- Safety valve
- 13.- Lid blocking clamp

Level display only in 900 range

### 2.3.- Heating elements functioning.

- a) Turn on the general switch.
- b) Turn the regulator control clockwise until pilot light 4 comes on (Position 2, Fig. 3).
- c) Turn the regulator control clockwise to the required position, (Fig. 3, TABLE 1). Pilot light 5 comes on.
- d) To turn off turn the thermostat control clockwise to the position 1 OFF (0).

TABLE 1

POSITION	% POWER.
1	6
2	10
3	15
4	19
5	26
6	41
7	53
8	73
9	100

#### 2.3.1.- Functioning.

##### Bain Marie Boiling pan working operation.

- a) Open the level tap and the bain-marie chamber filling tap.
- b) When water begins to come out of the overflow, FIRST close the filling tap and then the overflow tap.
- c) Turn the regulator control to the required position.
- d) When the bain-marie water heats up, the chamber pressure will increase until it reaches the 0.2-0.4 kg./cm<sup>2</sup> working pressure controlled by means of the pressure switch.
- e) Periodically check the bain-marie level.

### **Pressure Bain Marie Boiling pan working operation.**

- a) The great advantage of this model is the speed and quality of the cooking.
- b) Once the food has been put in, close the lid using the 4 locking clamps.
- c) Turn the regulator control to the required position.
- d) The start of cooking is indicated by steam coming out of the safety valve.
- e) When the boiling pan reaches operating pressure (30gr/c2) part A (main body) (Fig. 6) will have started to rotate and rise.
- f) To remove the lid, turn off the heatings, turn part B, which is the positioning control (Fig. 6), 90°. When you see that steam has stopped coming out, release the clamps.

### **2.3.2.- Safety Thermostat**

- a) If by accident the bain-marie should empty completely of water the temperature would increase in its interior until the safety thermostat disconnects the heating elements.
- b) To reset the appliance, fill the bain-marie with water and push the red button "A" Fig. 2.
- c) If the safety thermostat cuts out again call the Technical Assistance Service.

### **2.4.- Emptying the tub.**

For emptying the tub the appliance has an emptying tap.

## **3.- MAINTENANCE**

### **3.1.- Daily cleaning.**

- a) Clean daily all the stainless steel surfaces and the inside of the tub with warm water and detergent.
- b) Do not scrape stainless surfaces with spatulas or wire brushes.
- c) Do not use water hoses for cleaning the appliance, since this could damage its functional elements.
- d) If it is not going to be used for a relatively long period of time, coat the surfaces with a thin layer of petroleum jelly, especially the interior of the tub.

### **3.2.1.- Replacement of the thermostat.**

- ENERGY REGULATOR
- SAFETY THERMOSTAT
- HEATING ELEMENT
- PRESSURE SWITCH

Replacement of a functional component should be carried out by an AUTHORISED SERVICE ENGINEER

Before starting to work on the appliance disconnect the general switch.

### **3.2.2- Replacement of the energy regulator.**

- a) Take off the front panel and the controls panel.
- b) Release the regulator's electrical connections.
- c) Replace with the new component.
- d) Carry out the assembly process in the reverse order.

### **3.2.3- Replacement of the safety thermostat.**

- a) Take off the front panel and remove the lid of the electric box.
- b) Take the bulb out of its housing and replace with the new component.
- c) Carry out the assembly process in the reverse order.

### **3.2.4- Replacement of heating elements.**

- a) Take off the front panel.
- b) Release the electrical connections of the heating element to be replaced.
- c) Replace with the new component.
- d) Carry out the assembly process in the reverse order.

# 1.- INSTALLATION

## 1.1.- Aufstellung.

Aufstellung und Elektroanschluß müssen stets von erfahreinem FACHPERSONAL durchgeführt werden.

- Die gültigen Landesnormen müssen eingehalten werden.
- Die Höhe des Gerätes nivellieren und regulieren (Abb. 1).

## 1.2.- Elektrischer Anschluß.

- Die Netzspannung und die auf dem Typenschild angegebenen Spannungswerte müssen übereinstimmen.
- Am Gerät ist ein Unterbrechungsschalter vorzusehen, dessen Kontaktöffnung mindestens 3mm beträgt.
- Das Gerät muß ordnungsgemäß geerdet werden.
- Den Kabelschlauch am Punkt E des Gerätes durch die Stopfbuchse führen und an die Leiste anschließen (Abb. 5).
- Der Wasseranschluß und seine Unterbringung am Gerät werden auf Seite 2 mit den Buchstaben AF (Kaltwasser) und AC (Warmwasser) festgelegt.

## 1.3.- Tabelle über die technischen Eigenschaften.

GERÄTEMODELL			900 SERIE				700 SERIE
			ME9-10 BM ME9-10 BMS	ME9-15 BM ME9-15 BMS	MPE9-10 BM MPE9-10 BMS	MPE9-15 BM MPE9-15BMS	ME-710 BM
ÄUSSERE ABMESSUNGEN	(mm)	Breite	850	850	950	850	700
		Tiefe	900	900	900	900	760
		Höhe	850/620	850	850/620	850	850
EIGENSCHAFTEN DES KESSELS	(mm)	Durchmesser	630	630	630	630	500
		Tiefe	366	527	366	527	455
		Fassungsvermögen	100	150	100	150	80
Nettogewicht (Kg)			100/90	110/100	115/105	125/115	79
ANZAHL DER HEIZWIDERSTÄNDE			2	2	2	2	1
VERSORGUNGS- SPANNUNG	220V 3		3x10mm <sup>2</sup> +T	3x10mm <sup>2</sup> +T	3x10mm <sup>2</sup> +T	3x10mm <sup>2</sup> +T	3x4mm <sup>2</sup> +T
			63A	63A	63A	63A	32A
	220V...240V 1N		2x25mm <sup>2</sup> +T	2x25mm <sup>2</sup> +T	2x25mm <sup>2</sup> +T	2x25mm <sup>2</sup> +T	2x10mm <sup>2</sup> +T
			100A	100A	100A	100A	50A
	380...415V 3N		3x6mm <sup>2</sup> +N+T	3x6mm <sup>2</sup> +N+T	3x6mm <sup>2</sup> +N+T	3x6mm <sup>2</sup> +N+T	3x1.5mm <sup>2</sup> +N+T
			32A	32A	32A	32A	16A
ANSCHLUSSWERT GESAMT Kw			18	18	18	18	9

## 2.- GEBRAUCH

### 2.1.- Anwendung.

Sobald das Gerät installiert ist, sollte zunächst das Innere des Kessels gründlich gereinigt werden. Hierzu dürfen ausschließlich Wasser und ein schonendes Spülmittel, keinesfalls aber scheuernde Reinigungsmittel verwendet werden. Zur Reinigung des Gerätes darf kein Druckwasser verwendet werden.

### 2.2.- Bedienfeld.

ME9-10 BM, ME9-15 BM, MPE9-10 BM, MPE9-15 BM, ME9-10 BMS, ME9-15 BMS, MPE9-10 BMS, MPE9-15 BMS ME-710 BM

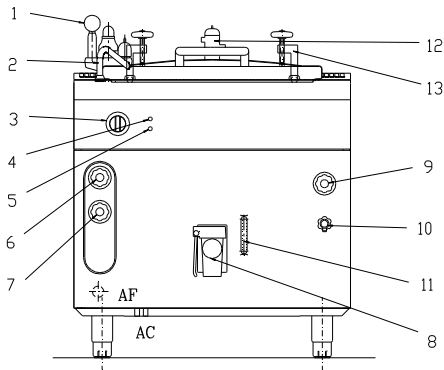

- 1.- Sicherheitssystem Bain-Mary
- 2.- Einfüllhahn
- 3.- Regelschalter Energiezufuhr
- 4.- Betriebsanzeige
- 5.- Aufheizanzeige
- 6.- Einlaßhahn Warmwasser
- 7.- Einlaßhahn Kaltwasser
- 8.- Kessel-Entleerungshahn
- 9.- Einfüllhahn Bain-Mary
- 10.- Füllstandshahn Bain-Mary
- 11.- Füllstandsanzeige
- 12.- Sicherheitsventil
- 13.- Arretierflansch Deckel

Füllstandsanzeige nur Serie 900

### 2.3.- Funktionsweise der Heizwiderstände.

- a) Den Hauptschalter betätigen.
- b) Den Regelschalter so weit im Uhrzeigersinn drehen, bis die Anzeigeleuchte 4 aufleuchtet (Stellung 2, Abb. 3).
- c) Den Regelschalter im Uhrzeigersinn bis zur gewünschten Stellung drehen (Abb. 3 TABELLE 1). Die Anzeigeleuchte 5 leuchtet auf.
- d) Zum Ausschalten wird das Thermostat-Bedienelement im Uhrzeigersinn in die Stellung 1 AUS (0) gedreht.

TABELLE 1

STELLUNG	LEISTUNG IN %
1	6
2	10
3	15
4	19
5	26
6	41
7	53
8	73
9	100

#### 2.3.1.- Funktionsweise.

##### Funktionsweise Modell Wasserbad

- a) Den Füllstandshahn und den Einfüllhahn für die Doppelwand der Bain-Mary öffnen.
- b) Sobald das Wasser beginnt, am Überlauf auszutreten, werden ZUERST der Einfüllhahn und erst dann der Überlaufhahn geschlossen.
- c) Den Regelschalter in die gewünschte Stellung drehen.
- d) Beim Erhitzen des Wassers in der Bain-Mary nimmt der Druck in der Doppelwand des Kessels so lange zu, bis der Betriebsdruck von 0.2-0.4 kg./cm<sup>2</sup> erreicht wird, der mit Hilfe eines Druckwächters überwacht wird.
- e) Den Füllstand der Bain-Mary in regelmäßigen Zeitabständen überprüfen.

## **Funktionsweise Druckmodell.**

- a) Der enorme Vorteil besteht in der Geschwindigkeit und der Qualität der Kochvorgänge.
- b) Sobald Sie die Lebensmittel eingegeben haben, schließen Sie den Deckel mit Hilfe der vier Arretierflansche.
- c) Den Regelschalter in die gewünschte Stellung drehen.
- d) Der Beginn des Kochvorgangs wird durch das Austreten von Dampf am Sicherheitsventil angezeigt.
- e) Sobald der Kessel seinen Arbeitsdruck (30gr/c2) erreicht hat, beginnt das Teil A (Mittelkörper) (Abb. 6) zu drehen und aus seiner Lagerung herauszutreten.
- f) Um den Deckel öffnen zu können, müssen die Heizwiderstände ausgeschaltet und das Teil B sich um 90° gedreht haben; hierbei handelt es sich um das Bedienelement für die Positionierung (Abb. 6). Sobald kein Dampf mehr austritt, können die Flansche entriegelt und gelöst werden.

### **2.3.2.- Sicherheits-Thermostat**

- a) Sollte versehentlich alles Wasser aus der Bain-Mary abgelassen werden, so nimmt die Temperatur im Geräteinnern zu, bis der Sicherheits-Thermostat die Heizwiderstände ausschaltet.
- b) Um das Gerät wieder einschalten zu können, muß die Bain-Mary mit Wasser gefüllt und der rote Knopf "A" betätigt werden. Siehe Abb. 2.
- c) Sollte der Sicherheits-Thermostat den Betrieb erneut unterbrechen, so wenden Sie sich bitte an den zuständigen Kundendienst.

### **2.4.- Entleerung des Kessels.**

Das Gerät verfügt über einen Ablaßhahn, um die Entleerung des Kessels zu vereinfachen.

## **3.- WARTUNG**

### **3.1.- Täglich durchzuführende Reinigungsarbeiten.**

- a) Alle Oberflächen aus Edelstahl sowie das Kesselinnere täglich mit lauwarm Wasser und einem schonenden Spülmittel gründlich reinigen.
- b) Die Oberflächen aus Edelstahl dürfen auf keinen Fall mit Spachteln oder Stahldrahtbürsten bearbeitet werden.
- c) Zur Reinigung darf auf keinen Fall Druckwasser verwendet werden, da die Funktionsbauteile des Gerätes beschädigt werden könnten.
- d) Wird das Gerät für einen längeren Zeitraum nicht benutzt, so sollten die Oberflächen mit einem dünnen Vaselinefilm beschichtet werden. Das gilt vor allem für das Kesselinnere.

### **3.2.1.- Auswechseln des Thermostaten.**

- ENERGIEREGLER
- SICHERHEITS-THERMOSTAT
- HEIZWIDERSTAND
- DRUCKWÄCHTER

Das Auswechseln der Funktionsbauteile hat ausschließlich durch zugelassenes FACHPERSONAL zu erfolgen. Bevor Arbeiten am Gerät durchgeführt werden, muß dieses über den Hauptschalter ausgeschaltet werden.

### **3.2.2- Auswechseln des Energiereglers.**

- a) Die Frontblende und das Bedienfeld abnehmen.
- b) Die elektrischen Verbindungen des Reglers lösen.
- c) Den Regler durch das neue Bauteil ersetzen.
- d) Den Einbau in umgekehrter Reihenfolge vornehmen.

### **3.2.3- Auswechseln des Sicherheits-Thermostaten.**

- a) Die Frontblende entfernen und den Deckel vom Schaltkasten abnehmen.
- b) Den Thermostaten aus seiner Lagerung herausnehmen und das neue Bauteil einsetzen.
- c) Den Einbau in umgekehrter Reihenfolge vornehmen.

### **3.2.4- Auswechseln der Heizwiderstände.**

- a) Die Frontblende abnehmen.
- b) Die elektrischen Verbindungen des auszuwechselnden Heizwiderstandes lösen.
- c) Den Heizwiderstand durch das neue Bauteil ersetzen.
- d) Den Einbau in umgekehrter Reihenfolge vornehmen.

# 1.- INSTALLAZIONE

## 1.1.- Piazzamento.

Il piazzamento e la connessione elettrica devono essere eseguiti esclusivamente da un TECNICO AUTORIZZATO, nel pieno rispetto delle norme vigenti.

- Rispettare le norme nazionali in materia.
- Livellare e regolare l'altezza dell'apparecchio (Fig. 1).

## 1.2.- Connessione elettrica.

- Verificare che la tensione di rete coincida con quella riportata sulla targhetta delle caratteristiche.
- Installare un interruttore generale indipendente dall'apparecchio, in cui la distanza tra i contatti sia uguale o superiore a 3 mm.
- È obbligatoria la messa a terra dell'apparecchio.
- Passare il cavo rivestito con guaina nel premistoppa indicato nel punto E dell'apparecchio e collegare alla morsettiera (Fig. 5).
- La presa dell'acqua e la relativa ubicazione sull'apparecchio sono indicate a pagina 1 con le lettere AF e AC.

## 1.3.- Tabella delle caratteristiche.

MODELLO			GAMMA 900				GAMMA 700
			ME9-10 BM ME9-10 BMS	ME9-15 BM ME9-15 BMS	MPE9-10 BM MPE9-10 BMS	MPE9-15 BM MPE9-15 BMS	ME-710 BM
DIMENSIONI DI INGOMBRO	(mm)	Larghezza	850	850	950	850	700
		Profondità	900	900	900	900	760
		Altezza	850/620	850	850/620	850	850
CARATTERISTICA DELLA VASCHETTA	(mm)	Diametro	630	630	630	630	500
		Profondità	366	527	366	527	455
		Capacità	100	150	100	150	80
PESO NETTO (Kg)			100/90	110/100	115/105	125/115	79
NÚMERO DI RESISTENZE			2	2	2	2	1
TENSIONE DE ALIMENTAZIONE	220V 3	Sezione del cavo	3x10mm <sup>2</sup> +T	3x10mm <sup>2</sup> +T	3x10mm <sup>2</sup> +T	3x10mm <sup>2</sup> +T	3x4mm <sup>2</sup> +T
		Fusibile interr. gen.	63A	63A	63A	63A	32A
	220V...240V 1N	Sezione del cavo	2x25mm <sup>2</sup> +T	2x25mm <sup>2</sup> +T	2x25mm <sup>2</sup> +T	2x25mm <sup>2</sup> +T	2x10mm <sup>2</sup> +T
		Fusibile interr. gen.	100A	100A	100A	100A	50A
	380...415V 3N	Sezione del cavo	3x6mm <sup>2</sup> +N+T	3x6mm <sup>2</sup> +N+T	3x6mm <sup>2</sup> +N+T	3x6mm <sup>2</sup> +N+T	3x1.5mm <sup>2</sup> +N+T
		Fusibile interr. gen.	32A	32A	32A	32A	16A
POTENZA TOTALE Kw			18	18	18	18	9

## 2.- IMPIEGO

### 2.1.- Impiego.

Una volta installato l'apparecchio, pulire l'interno della vasca con acqua e sapone. Per la pulizia dell'apparecchio, non usare prodotti abrasivi, né impiegare una doccetta.

### 2.2.- Quadro comandi.

ME9-10 BM, ME9-15 BM, MPE9-10 BM, MPE9-15 BM, ME9-10 BMS, ME9-15 BMS, MPE9-10 BMS, MPE9-15 BMS, ME-710 BM

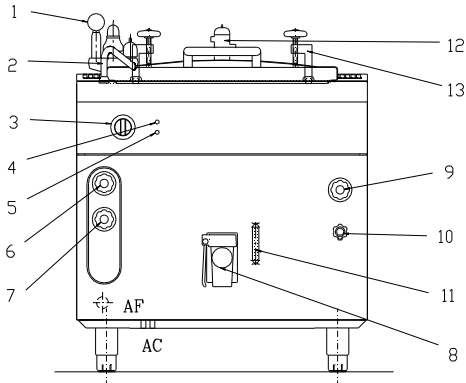

Visualizzatore di livello solo sulla gamma 900

- 1.- Sistema di sicurezza bagnomaria.
- 2.- Rubinetto di riempimento
- 3.- Comando regolatore dell'energia
- 4.- Spia inserimento
- 5.- Spia riscaldamento
- 6.- Rubinetto entrata acqua calda
- 7.- Rubinetto entrata acqua fredda
- 8.- Rubinetto svuotamento vasca
- 9.- Rubinetto riempimento bagnomaria
- 10.- Rubinetto livello bagnomaria
- 11.- Visualizzatore livello
- 12.- Valvola di sicurezza
- 13.- Flangia di blocco del coperchio

### 2.3.- Funzionamento delle resistenze.

- a) Azionare l'interruttore generale.
- b) Girare la manopola del regolatore in senso orario finché non si accende la spia 4 (Posizione 2, Fig. 3).
- c) Girare la manopola del regolatore in senso orario fino alla posizione richiesta, (Fig. 3, TABELLA 1). Si accende la spia 5.
- d) Per spegnere, girare la manopola del termostato in senso orario fino alla posizione 1 di SPEGNIMENTO (0).

TABELLA

POSIZIONE	% POTENZA
1	6
2	10
3	15
4	19
5	26
6	41
7	53
8	73
9	100

#### 2.3.1.- Funzionamento.

##### Funzionamento del modello bagnomaria.

- a) Aprire il rubinetto del livello e il rubinetto di riempimento della camera del bagnomaria.
- b) Quando l'acqua comincia ad uscire dallo scarico del troppo pieno, chiudere IN PRIMO LUOGO il rubinetto di riempimento e successivamente il rubinetto del livello.
- c) Girare la manopola del regolatore fino alla posizione richiesta.
- d) Man mano che si scalda l'acqua del bagnomaria, aumenta la pressione nella camera di cottura fino a raggiungere la pressione di lavoro 0.2-0.4 kg./cm<sup>2</sup> controllata mediante il pressostato.
- e) Verificare periodicamente il livello del bagnomaria.

## **Funzionamento del modello a pressione.**

- a) Il gran vantaggio è la rapidità e la qualità della cottura.
- b) Una volta immessi i cibi, chiudere il coperchio con i quattro dispositivi di bloccaggio.
- c) Girare la manopola del regolatore fino alla posizione richiesta.
- d) L'inizio della cottura è indicato dall'uscita di vapore dalla valvola di sicurezza.
- e) Quando la marmitta raggiunge la pressione di lavoro (30 g/cm<sup>2</sup>) il pezzo A (corpo centrale) (Fig. 4) comincia a girare e a sollevarsi.
- f) Per scoperchiare, spegnere i resistenze, girare di 90° il pezzo B, cioè la manopola di posizionamento (Fig. 4) Una volta conclusa l'uscita del vapore, allentare e spostare i dispositivi di bloccaggio.

### **2.3.2.- Termostato di sicurezza**

- a) Se per disattenzione il bagnomaria si svuotasse completamente d'acqua, la temperatura all'interno aumenterebbe fino all'intervento del termostato di sicurezza che disinserisce le resistenze.
- b) Per ripristinare il funzionamento dell'apparecchio, riempire d'acqua il bagnomaria e premere il pulsante rosso "A" (Fig. 2).
- c) Se il termostato di sicurezza intervenisse di nuovo, rivolgersi al Servizio di Assistenza Tecnica.

### **2.4.- Svuotamento della vasca.**

- ? Per svuotare la vasca, l'apparecchio dispone di un apposito rubinetto di svuotamento.

## **3.- MANUTENZIONE**

### **3.1.- Pulizia quotidiana.**

- a) Pulire tutti i giorni le superfici in acciaio inox e l'interno della vasca con acqua tiepida e detersivo.
- b) Non raschiare le superfici in acciaio inox con spatole o spazzole metalliche.
- c) Per la pulizia dell'apparecchio, non usare la doccetta, dato che potrebbe danneggiare elementi funzionali dello stesso.
- d) Se non si usa l'apparecchio per un periodo di tempo prolungato, spalmare le superfici con uno strato sottile di vaselina, soprattutto l'interno della vasca.

### **3.2.1.- Sostituzione del termostato.**

- REGOLATORE DI ENERGIA
- TERMOSTATO DI SICUREZZA
- RESISTENZA
- PRESSOSTATO

La sostituzione di un componente funzionale deve essere effettuata esclusivamente da un **TECNICO AUTORIZZATO**  
Prima di qualunque intervento sull'apparecchio, disinserire l'interruttore generale.

### **3.2.2- Sostituzione del regolatore di energia.**

- a) Estrarre il pannello frontale e il portacomandi.
- b) Allentare le connessioni elettriche del regolatore.
- c) Sostituire il componente con uno nuovo.
- d) Effettuare il montaggio procedendo in senso inverso.

### **3.2.3- Sostituzione del termostato di sicurezza.**

- a) Estrarre il pannello frontale e rimuovere il coperchio della scatola elettrica.
- b) Estrarre il bulbo dalla propria sede e sostituirlo con uno nuovo.
- c) Effettuare il montaggio procedendo in senso inverso.

### **3.2.4- Sostituzione delle resistenze.**

- a) Estrarre il pannello frontale.
- b) Allentare le connessioni elettriche della resistenza da sostituire.
- c) Sostituire il componente con uno nuovo.
- d) Effettuare il montaggio procedendo in senso inverso.

**S - 096511**